





Colocación: Revestimientos | Pavimentos | Vigas | Balaustres de piedra  
Installation: Wall cladding | Paving | Beams | Stone Balusters



# Revestimientos

Se aconseja hacer un esquema previo con las mediciones.

## 1. Preparación del soporte

Los parámetros a aplacar no serán de yeso. El soporte debe estar liso y limpio. Si se coloca sobre una obra antigua se sanará y se limpiará.

## 2. Replanteo

Trazar a lo largo de toda la pared una líneas horizontales de referencia. Empezar a trazar las líneas desde el suelo con una separación de 4 hilas más las juntas del revestimiento que se vaya a colocar.

Cuando la pared a revestir presente elementos como puertas ó ventanas es aconsejable presentar las piezas en seco para replantear la posición de cada pieza.

## 3. Colocación

Los revestimientos de hormigón están hidrofugados en masa por lo que se recomienda la utilización de cementos colas con resinas.

Se mojará el soporte antes de la colocación de las piezas.

Es aconsejable mezclar piezas de diferentes palets.

Empezaremos colocando las piezas de esquinas de abajo a arriba.

Aplicaremos mortero sobre la pared y sobre las piezas.

Las piezas de la primera hilada se colocaran con la ayuda de una regla. Para conservar la regularidad de las juntas y el hundimiento de las piezas nos ayudaremos de cuñas.

Al día siguiente quitaremos las cuñas y procederemos al rejuntado.

Para grandes superficies prever juntas de dilatación.

## Wall Claddings

Making an initial plan with all the measurements is strongly recommended.

### 1. Preparation of the Support

The parameters or location where the support is to be positioned should not be made of plaster. The support should be clean and smooth. If it is to be positioned on an existing element, the latter should be thoroughly cleaned first.

### 2. Initial Layout

Draw some horizontal guide lines down the length of the wall. Begin by devising lines upwards from the floor, with a gap of at least 4 lines of the covering joins that will be used subsequently.

When the wall to be covered has doors or windows, it is advisable initially to position the pieces, as they are, to establish the best use of its each piece.

### 3. Positioning

The concrete coverings are integrally water repellent, so the use of cement resin adhesives is advisable.

Wet the support prior to the location of the pieces.

It is advisable to mix different pieces from the various pallets.

First position the corner pieces from the ground upwards.

Apply mortar to both the wall and the back of the pieces.

The pieces of the first row should be positioned with the help of a ruler. In order to maintain the regularity of the joins, and to avoid pieces sinking, wedges should be used.

The following day the wedges may be removed and the resulting indentations carefully filled with mortar.

For large areas, expansion joints should be included in the construction.

## Pavimentos

La técnica de colocación a utilizar dependerá del uso y del tipo de soporte a utilizar.

Se aconseja hacer un esquema previo con las mediciones y los dibujos a obtener.

### Sobre lecho de Arena

#### 1. Preparación del terreno y replanteo

Delimitar la superficie a pavimentar con 4 estacas colocadas en las esquinas del terreno y unir con un cordel.

Excavar entre 8 y 10 cm la superficie que se va a pavimentar.

Dar pendiente al enlosado de unos 2,5 cm por metro en el sentido de evacuación de aguas.

Si colocamos pavimentos junto al césped deberemos buscar el mismo nivel que el terreno para facilitar el trabajo a la segadora.

Compactar el suelo con pisón manual para que gane en estabilidad.

Rellenar entre 4-5 cm con arena la zona a pavimentar en función del grosor del pavimento a colocar.

Alisar con la regla metálica respetando la pendiente.

Presentar las piezas del pavimento en seco para poder determinar la posición óptima de cada pieza.

#### 2. Colocación

Colocar el pavimento mezclando piezas de varios palets.

No pisar la zona de la arena.

Colocar cada pieza a nivel de las otras. Ajustar las desviaciones con la ayuda de un martillo de goma o rellenando con arena.

Dejar juntas entre las piezas de al menos 5 mm.

Comprobar regularmente el nivel general del paño y la pendiente.

Rellenar con la ayuda de una escoba las juntas con arenas de entre 0,2 y 0,3 mm de granulometría.

### Sobre hormigón armado

#### 1. Preparación del terreno y replanteo

Delimitar la superficie a pavimentar con 4 estacas colocadas en las esquinas del terreno y unir con un cordel.

Limpiar y mojar la losa de hormigón.

Determinar una pendiente para el enlosado de unos 2,5 cm por metro en el sentido de evacuación de aguas.

Si colocamos pavimentos junto al césped deberemos buscar el mismo nivel que el terreno para facilitar el trabajo a la segadora.

Presentar las piezas del pavimento en seco para poder determinar la posición óptima de cada pieza.

#### 2. Colocación

Preparar el mortero espeso con 5 partes arena y 1 de cemento.

Colocar el pavimento mezclando piezas de varios palets sobre un lecho de hormigón de 6 cm de espesor como mínimo, dejando juntas entre las piezas de al menos 5 mm.

Rellenar las juntas con mortero.

Mojar el pavimento colocado al final del día y durante los tres días siguientes.

## Paving

The method for installing or positioning will depend on use and the type of support used.

An initial plan with a scale drawing and accurate measurements is strongly advised.

### On a bed on sand

#### 1. Preparation of the Ground and Initial Layout

Mark out the area to be paved with 4 stakes in each corner of the area, and link the stakes together with cord.

Excavate the surface to be paved to between 8 and 10 cm.

Create a gentle slope of some 2.5 cm per metre to allow for the off-flow of water.

If paving is to be positioned alongside a lawn, care should be taken with the level in order to facilitate the passing of the lawnmower.

Use a heavy-duty tamper tool to compact the ground and thereby achieve stability.

Fill the area to be paved with 4-5 cm of sand, depending on the thickness of the paving to be positioned.

Smooth out with a metal ruler, preserving the slope already achieved.

First position the paving pieces as they are, in order to determine the best place for each piece.

#### 2. Positioning

Position the paving pieces, mixing the sizes selected from the various pallets.

Do not walk on the sanded area.

Position each piece at the same level as the others. Adjust the slight variation of level using a rubber hammer and filling the gaps with sand.

Leave joints between the pieces of at least 5 mm.

Check regularly the general level and evenness of the whole area paved.

Use a broom and sand with a coarseness of between 0.2 and 0.3 mm to fill the joints with sand.

### On reinforced concrete

#### 1. Preparation of the Ground and Initial Layout

Mark out the area to be paved with 4 stakes in each corner of the area, and link the stakes together with cord.

Wash the concrete flagstone.

Create a gentle slope of some 2.5 cm per metre to allow for the off-flow of water.

If paving is to be positioned alongside a lawn, care should be taken with the level in order to facilitate the passing of the lawnmower.

First position the paving pieces as they are, in order to determine the best place for each piece.

#### 2. Positioning

Prepare a thick mortar using 5 parts sand to 1 part cement.

Position the paving pieces, varying the pieces selected from the different pallets, over the concrete bed to a 6 cm minimum thickness, leaving joints between the pieces of at least 5 mm.

Fill the joints with mortar.

At the end of the day, saturate the pavement thus made, and repeat on the following three days.

## Vigas

La técnica de colocación a utilizar dependerá del tipo de viga.

Se aconseja planificar el emplazamientos de las vigas en el techo, realizando un pequeño dibujo.

### Vigas huecas

Realizar un agujero en el centro en cada soporte de madera que se entrega con en el kit de montaje.

Marcar con tiralíneas una línea recta en el techo y sujetar el soporte al techo introduciendo los tacos y tornillos que se suministran en el kit.

Repartir los soportes a lo largo de la viga.

Cortar la viga a la medida necesaria y preséntala en el techo marcando los lugares en los que vas a sujetarla a los soportes.

Para fijar la viga basta con sujetarla con un clavo sin cabeza que se suministra en el kit de montaje.

Si hay encuentros con vigas utilizar las uniones de forja para disimular las juntas.

### Vigas macizas

Marcar el final y el principio de donde se va a instalar la viga.

Aplicar a la viga resina de poliuretano y preséntala en el techo ajustándote al lugar marcado anteriormente.

Empujar fuertemente la viga al techo de un extremo a otro de la viga hasta que el adhesivo se seque.

Si hay encuentros con vigas utilizar las uniones de forja para disimular las juntas.

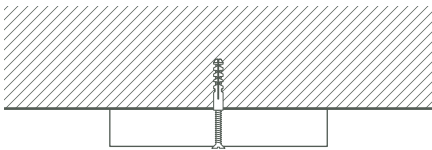

Fijar el soporte / Installing the support.

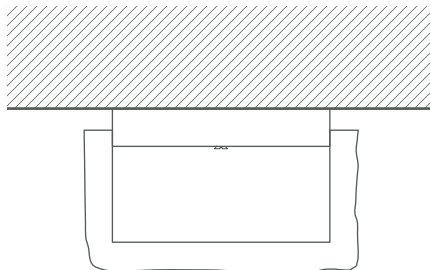

Presentar la viga / Position the beam.

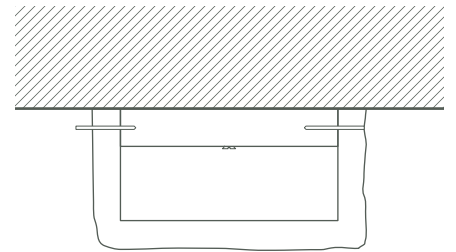

Fijar la viga / Installing the beam.

## Beams

The technique for positioning the beam will depend on the type of beam used.

Planning the location and position of each beam, using a drawing to minimise error, is strongly recommended.

### Hollow beams

Make a hole in the centre of each wooden support provided in the assembly kit.

Using a drawing pen, mark a straight line on the ceiling and hold the support to the ceiling, installing it by using the plugs and screws provided in the kit.

Distribute the supports along the length of the beam.

Cut the beam to the appropriate length and position it to the ceiling, marking the places at which the supports will be located.

The use of the headless pin-nails provided in the kit, is sufficient to sustain the beams in position.

If there are beam joins, use the forged metal joints to disguise them.

### Solid beams

Mark the positions of where the beginning and end of the beam will be.

Apply the polyurethane resin to the beam and position it to the ceiling, adjusting carefully to the guiding marks already made.

Apply strong, even pressure to the beam against the ceiling from one end to the other.

If there are beam joins, use the forged metal joints to disguise them.

## Balaustres de piedra

### 1. Preparación previa

Se aconseja hacer un esquema general de la valla que se quiere hacer.

La distancia máxima entre pilares no debe sobrepasar los 5 m.

Para vallas de más de 2 metros de largo se recomienda armar los cimientos.

Colocar entre 4-5 balaustres por metro lineal.

### 2. Replanteo

Presentar el pilar de inicio en el lugar que se quiera comenzar y los siguientes pilares de la valla si los hubiese.

Presentar los zócalos a colocar a continuación del pilar de inicio.

Calcular los balaustres necesarios para la valla y presentarlos.

### 3. Colocación

Empezaremos por la colocación del pilar de inicio al suelo.

Colocaremos seguidamente al pilar, la pieza de zócalo, que uniremos al pilar con una adhesivo especial de resinas.

Si vamos a colocar otros pilares repartiremos los zócalos hasta llegar al segundo pilar.

Presentaremos los balaustres necesarios delante del zócalo instalado.

Marcaremos en el zócalo instalado la distancia entre los balaustres para luego dejar caer sobre esta marca los balaustres.

Colocaremos los balaustres sobre la marca antes dibujada pegándolos al zócalo con una cola especial de resinas.

Presentaremos delante del zócalo ya montado con los balaustres los pasamanos.

Aplicaremos sobre la cabeza superior del balaustre cola de resinas y dejaremos caer encima los pasamanos.

Una vez terminada la instalación de la balaustrada rejuntaremos todas las juntas de unión de los pasamanos.

Recomendamos poner una cinta adhesiva en ambos lados de la junta para no manchar los pasamanos.

Se pueden armar las uniones de los balaustres y de los pasamanos y zócalos a los pilares:

Realizar dos agujeros en la sección de pasamano y de zócalo de 3 cm de profundidad.

Realizar dos agujeros de 3 cm en el frontal del pilar que coincidirá con los agujeros del pasamanos y del zócalo

Unir el pilar con los agujeros al pasamano y al zócalo con agujeros por medio de una varilla galvanizada introduciendo 2,5 cm en el pilar y 2,5 cm en los pasamanos y zócalos.

Esta misma acción se puede realizar con los balaustres para armarlos al zócalo y al pasamano.

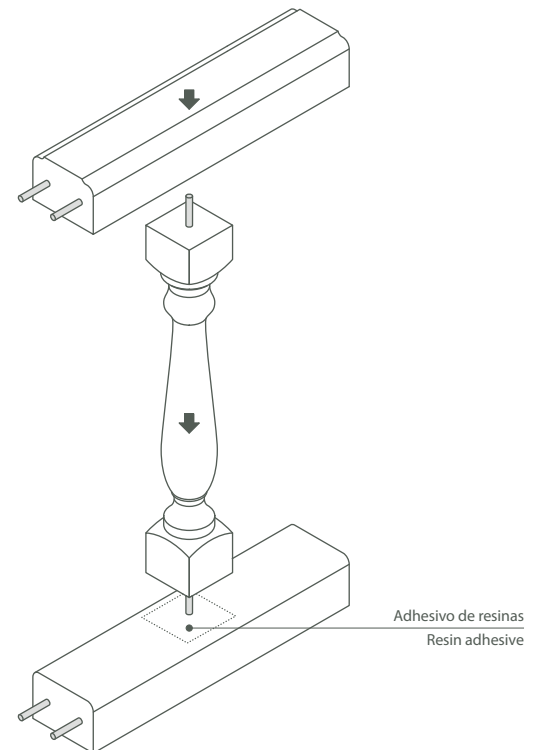

Armando de balaustres, zócalos y pasamanos.  
Strengthening the balusters, baseboards and handrails.

## Stone Balusters

### 1. Initial Preparation

It is advisable to make a general scheme of the fence, railings or divider you wish to make.

The maximum distance between pillars should not be greater than 5 m.

For lengths greater than 2 m the use of reinforced concrete is recommended.

Position between 4 or 5 uprights for each lineal metre.

### 2. Initial Layout

Put the first pillar into the required position, and subsequently whatever other pillars are to be used.

Position the baseboards starting from the first pillar.

Calculate the number of balustrades for each divider and position them.

### 3. Positioning

Start by positioning the first pillar on the ground.

Subsequently, position the piece of baseboard to its pillar, joining them together using a special resin glue.

If several pillars are to be positioned, distribute the baseboards required until arriving to the subsequent pillar.

Put the necessary number of balusters or uprights in position in front of the installed baseboard.

Mark the installed baseboard with the required distance between balusters or uprights in order that they may be located precisely.

Subsequently, position the balusters or uprights to each mark previously made, fixing each to the baseboard with a special resin adhesive.

Put in position the handrail in front of the baseboard and balusters or uprights already installed.

Apply resin glue to the upper surface of each balusters or uprights and drop the handrail into position over them.

Once the installation of the balusters or uprights is complete, finish the installation by filling the joins in the handrail with mortar.

The use of adhesive tape on either sides of the join is recommended, in order to limit the area to receive mortar, and so not stain the handrail.

The unions of the handrails and baseboards may be strengthened as follows:

Make two holes to a depth of 3 cm in the section of the handrail and baseboard

Make two holes to a depth of 3 cm at the front of the pillar that coincides with the holes already made in the handrail and baseboard.

Join the holes in the pillar to those in the handrail and baseboard by using galvanised bolts, locating each to a depth of 2.5 cm in all the holes made for the purpose.

In order to strengthen the whole railing, the same procedure may be adopted for the connections between the uprights to both the handrail and the baseboard.